



FEDERAL SIGNAL
Safety and Security Systems / **Industrial**
Advancing security and well being.

External Volume Adjustment for Model 350 Vibratory Horn



Installation and Maintenance Manual

EXTERNAL VOLUME ADJUSTMENT FOR THE MODEL 350 VIBRATORY HORN (NOT FOR USE WITH THE 450 VIBRATORY HORN)

Vibratory horns are shipped with the volume set for maximum sound output. However, you can reduce the sound level with the 3/32" hex-socket set screw.

1. Before installing the set screw, thread the hex-washer head thread-forming screw into the appropriate hole on the front of the horn.
2. If the horn is a Model 350, install the screw at the location shown in the figure.
3. Remove the thread-forming screw, and thread the set screw into the threaded hole.
4. Use a 3/32" hex key wrench to rotate the set screw clockwise until the desired sound level is reached.

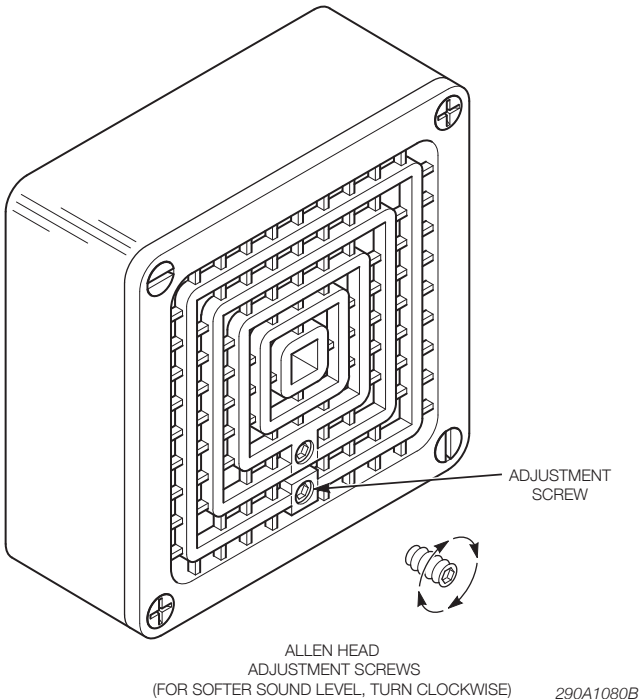

290A1080B

RÉGLAGE DU VOLUME EXTERNE DU KLAXON VIBRATOIRE MODÈLE 350 (NE PAS UTILISER AVEC LE KLAXON VIBRATOIRE 450)

En sortie d'usine, les klaxons vibratoires sont réglés sur le volume sonore maximal. Cependant, vous pouvez réduire le niveau sonore à l'aide de la vis de réglage à six pans creux 2,38 mm (3/32 po.).

1. Avant d'installer la vis de réglage, fixez la vis taraudeuse à tête hexagonale à embase dans le trou approprié à l'avant du klaxon.
2. S'il s'agit d'un klaxon modèle 350, installez la vis comme indiqué sur le schéma.
3. Retirez la vis taraudeuse et fixez la vis de réglage dans le trou fileté.
4. Utilisez une clé hexagonale de 2,38 mm (3/32 po.) pour faire pivoter la vis de réglage dans le sens des aiguilles d'une montre jusqu'à ce que le niveau sonore souhaité soit atteint.

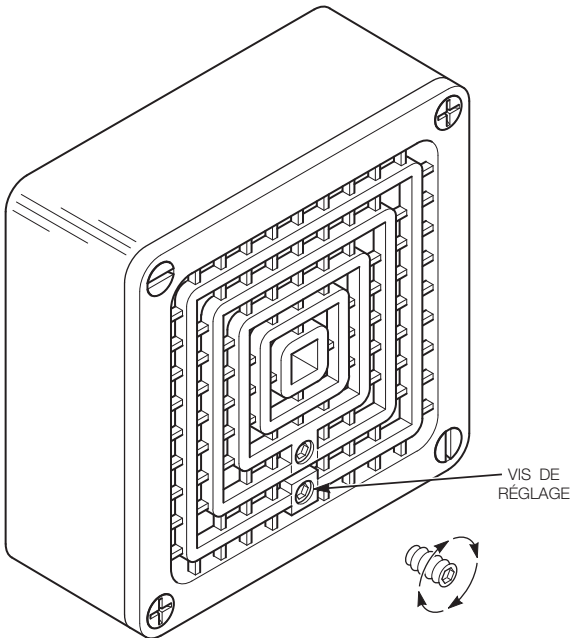

VIS DE RÉGLAGE À TÊTE ALLEN
(POUR UN NIVEAU SONORE PLUS FAIBLE, TOURNEZ DANS
LE SENS DES AIGUILLES D'UNE MONTRE)

290A1080B

AJUSTE DE VOLUMEN EXTERNO PARA LA BOCINA CON VIBRACIÓN MODELO 350 (NO USAR CON LA BOCINA CON VIBRACIÓN 450)

Las bocinas con vibración se envían con el volumen configurado para la salida máxima de sonido. Sin embargo, puede reducir el nivel de sonido con el tornillo de fijación de cabeza hexagonal de 3/32".

1. Antes de colocar el tornillo de fijación, enrosque el tornillo de formación de rosca con cabeza de arandela hexagonal en el orificio apropiado en el frente de la bocina.
2. Si la bocina pertenece al Modelo 350, coloque el tornillo en la ubicación que se muestra en la figura.
3. Retire el tornillo de formación de rosca y enrosque el tornillo de fijación en el orificio roscado.
4. Use una llave hexagonal de 3/32" para girar el tornillo de fijación en sentido horario hasta que se alcance el nivel de sonido deseado.

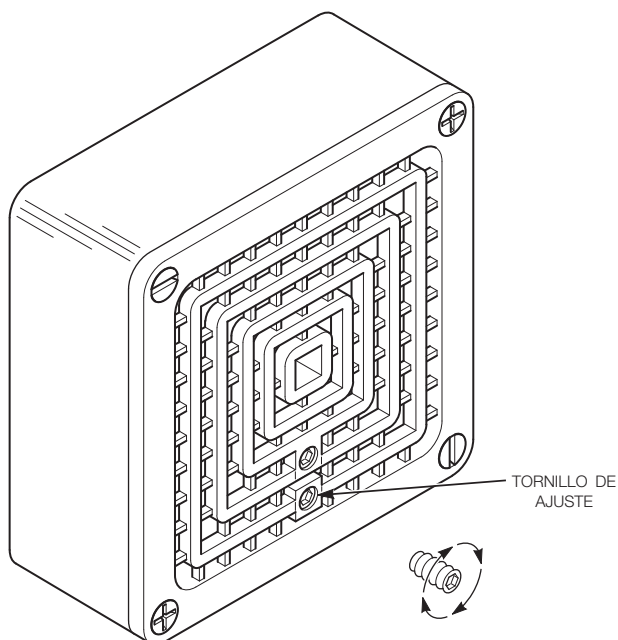

TORNILLOS DE AJUSTE CON CABEZA ALLEN
(PARA UN NIVEL DE SONIDO MÁS SUAVE, GIRE EN SENTIDO HORARIO)
290A1080B



FEDERAL SIGNAL

Safety and Security Systems / **Industrial**

Advancing security and well being.

2645 Federal Signal Drive
University Park, IL 60484

Phone 708.534.4756 Fax: 708.534.4852
www.federalsignal-indust.com

© 2013 Federal Signal Corporation Printed in USA