

















































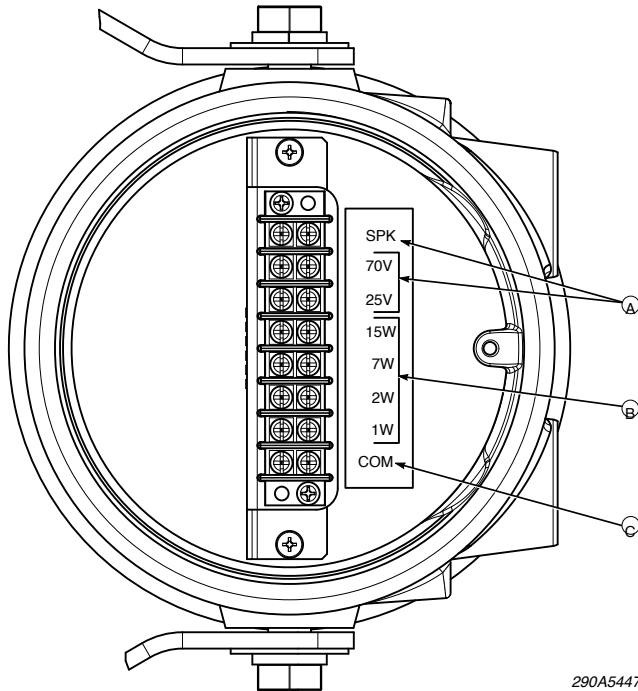

**3**

290A5447

**English**

A. Connect jumper wire between the (SPK) terminal and the appropriate line voltage (25V or 70V), depending upon the external source voltage.

B. Connect audio positive (+) leads to desired wattage tap (1W, 2W, 7W, or 15W).

C. Connect audio common (-) leads to common terminal.

**Français**

A. Connecter le fil de liaison entre la borne (SPK) et la tension de secteur appropriée (25 V or 70 V), selon la tension de la source extérieure.

B. Connecter les conducteurs audio positifs (+) à la borne désirée de puissance (1 w, 2 w, 7 w ou 15 w).

C. Connecter les conducteurs audio neutre (-) à la borne neutre.

**Español**

A. Conecte el cable puente entre el terminal (SPK) y la línea de voltaje correcta (25 voltios o 70 voltios), dependiendo del voltaje de la fuente exterior.

B. Conecte los conductores de audio positivos (+) al terminal de bajo voltaje deseado (1 vatio, 2 vatios, 7 vatios o 15 vatios).

C. Conecte los conductores de audio comunes (-) al terminal común.